

**Задвижка с обрезиненным клином SVPK-M  
с фланцем и раструбом для труб из ВЧШГ  
(чугун с шаровидным графитом)  
DN 50 - DN 300 PN 16**



Наименование	Материал
Корпус	ВЧШГ (GGG 50)
Клин	ВЧШГ (GGG 50) обрезиненный
Покрытие	EPDM/NBR
Крышка	ВЧШГ (GGG 50)
Шпindelь	Нержавеющая сталь 1.4021
Гайка шпindelя	Бронза
Шток	Нержавеющая сталь
О-кольцо	EPDM/NBR
Втулка	РОМ
Натяжное кольцо	ВЧШГ (GGG 50)
Зажимное кольцо	Бронза
Уплотнение	EPDM/NBR
Защита от коррозии	Эпоксидное покрытие (min 250 микрон)

Область применения: питьевая вода

Размер DN	Давление PN	Гидростатический тест давления (бар)		Допустимое рабочее давление (бар) до 70°C
		Корпус	Седло	
50- 300	16	24	17,5	16

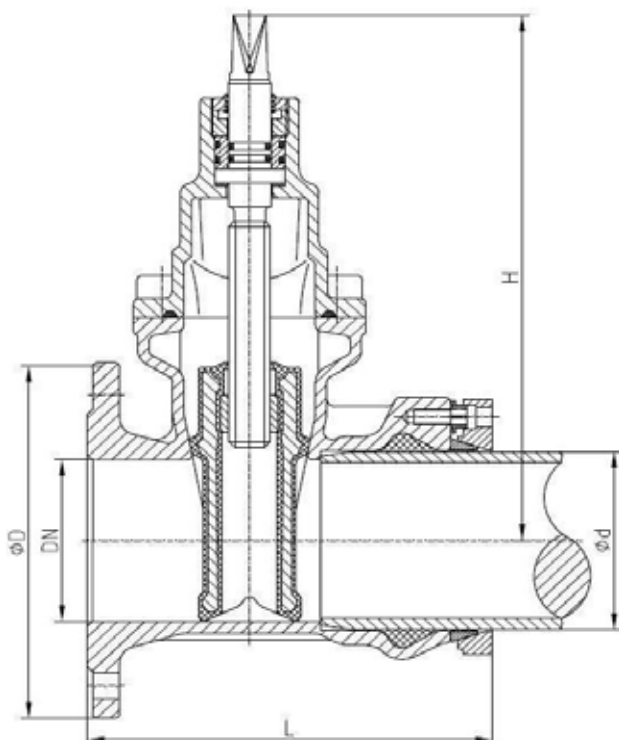

Размер DN	Труба- Ø	Размеры			Вес кг	Объем м³
		Ø D мм	L мм	H мм		
50	63	165	190	230	8	0,01
65	75	185	210	240	10	0,01
80	63	200	220	280	14	0,01
80	75	200	220	280	14	0,01
80	90	200	220	280	14	0,01
100	110	220	230	330	18	0,02
100	125	220	230	330	19	0,20
125	125	250	245	390	22	0,03
125	140	250	245	390	23	0,03
150	160	285	285	460	35	0,05
150	180	285	285	460	41	0,05
200	200	340	305	550	62	0,08
200	225	340	305	550	65	0,08
250	250	405	330	660	94	0,10
250	280	405	330	660	103	0,10
300	315	460	380	760	145	0,20